

PAPELERA

# OMEGA 50 L

## PAPELERA OMEGA 50 L

<b>50 L</b> Capacidad	<b>385 x 107 mm</b> Dimensión boca de aportación
<b>PEHD</b> Material	<b>875 mm</b> Altura total
<b>6,2 Kg</b> Peso	<b>450 mm</b> Ancho máximo
<b>2,5 Kg</b> Peso cesta	<b>411 mm</b> Profundidad total
<b>900 mm</b> Altura boca aportación	



## PAPELERA OMEGA 50 L DESCUBIERTA

<b>50 L</b> Capacidad	<b>385 x 305 mm</b> Dimensión boca de aportación
<b>PEHD</b> Material	<b>711 mm</b> Altura total
<b>5 Kg</b> Peso	<b>450 mm</b> Ancho máximo
<b>2,5 Kg</b> Peso cesta	<b>411 mm</b> Profundidad total
<b>900 mm</b> Altura boca aportación	



## PAPELERAS

**OMEGA****CARACTERÍSTICAS GENERALES**

- La gama de papeleras **OMEGA** está disponible en 50, 60 y 120 litros.
- Diseño estilizado a través de formas suaves y simplificación en las líneas, pensadas para ser ubicadas en ciudades con una imagen moderna y renovada.
- Las papeleras **OMEGA** son 100% reciclables al final de su vida útil. Posibilidad de fabricar toda la gama con hasta un 100% de material reciclado.
- Fabricadas mediante el sistema de inyección con polietileno de alta densidad o por rotomoldeo en polietileno lineal.
- La familia de papeleras **OMEGA** se ha diseñado con un acabado texturizado que evita la adhesión de pegatinas o la realización de pintadas por vandalismo.
- Todos los modelos de papeleras **OMEGA** tienen la opción de disponer o no de una cubierta superior.
- La forma redondeada de la cubierta evita el depósito de residuos no deseados e impide la acumulación de agua.
- Las papeleras **OMEGA** 50 L, 60 L y 120 L Descubiertas están diseñadas para ser ubicadas en parques y en zonas verdes o ajardinadas.
- Personalización: gran superficie de personalización en cuerpo y tapa.
- Área de aportación en todas las papeleras situada a una altura máxima de 900 mm para ofrecer mayor accesibilidad.
- Todas las papeleras de la familia **OMEGA** cumplen con la Norma de Accesibilidad - UNE EN 170001.
- Color estándar Gris **CONTENUR**. Otros colores disponibles bajo pedido mínimo.



## PAPELERA

# OMEGA 50 L

## CARACTERÍSTICAS TÉCNICAS

- Fabricada mediante el sistema de inyección con polietileno de alta densidad coloreado en masa y estabilizado frente a la acción combinada del agua y los rayos U.V.
- La papelerera **OMEGA 50 L** está compuesta por una estructura interna, cuerpo y cubierta.
- Capacidad de la cesta de 50 litros. Altamente resistente a golpes y roturas.
- Posibilidad de suministrar la papelerera **OMEGA 50 L** sin cubierta superior.
- La papelerera **OMEGA 50 L** permite el depósito del residuo por ambos lados de la papelerera.
- Boca de acceso, dimensiones disponibles:  
**Papelerera OMEGA 50 L:** 385 x 107 mm  
**Papelerera OMEGA 50 L Descubierta:** 385 x 305 mm
- Altura de boca de aportación situada a 900 mm, para ofrecer mayor accesibilidad.
- Personalización estándar:  
 Posibilidad de personalizar el cuerpo de la papelerera mediante termoimpresión o chapa, dimensión máxima disponible: 230 x 230 mm.
- Personalización en el cuerpo mediante serigrafía, dimensión máxima 150 x 150 mm.
- Personalización Premium:  
 Bajo pedido existe la posibilidad de personalización integrada en el cuerpo (relieve), dimensión máxima disponible: 230 x 230 mm.
- Posibilidad de personalizar la cubierta de la papelerera mediante marcaje Braille y relieve que incluya gráficos e iconos que faciliten la tarea del reciclaje al ciudadano, dimensión máxima: 77 x 35 mm.
- Papelerera **OMEGA 50 L** posibilidad de cuerpo no estanco para desalojo de posibles líquidos. Papelerera **OMEGA 50 L Descubierta** incorpora de serie cuerpo no estanco.
- Sistema de apertura y cierre provisto de llave triangular estándar, que solo puede utilizar personal autorizado.

## PAPELERA OMEGA 50 L DIMENSIONES

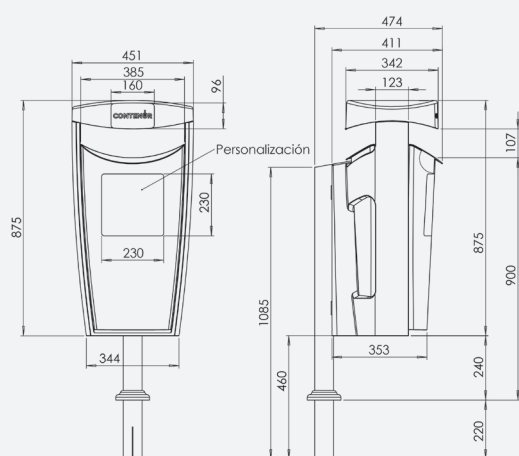

PAPELERA  
OMEGA 50 L

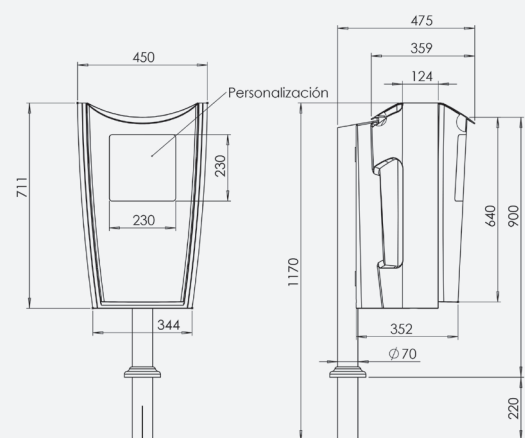
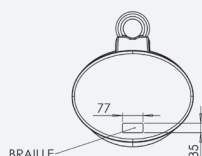

PAPELERA  
OMEGA 50 L  
DESCUBIERTA

